

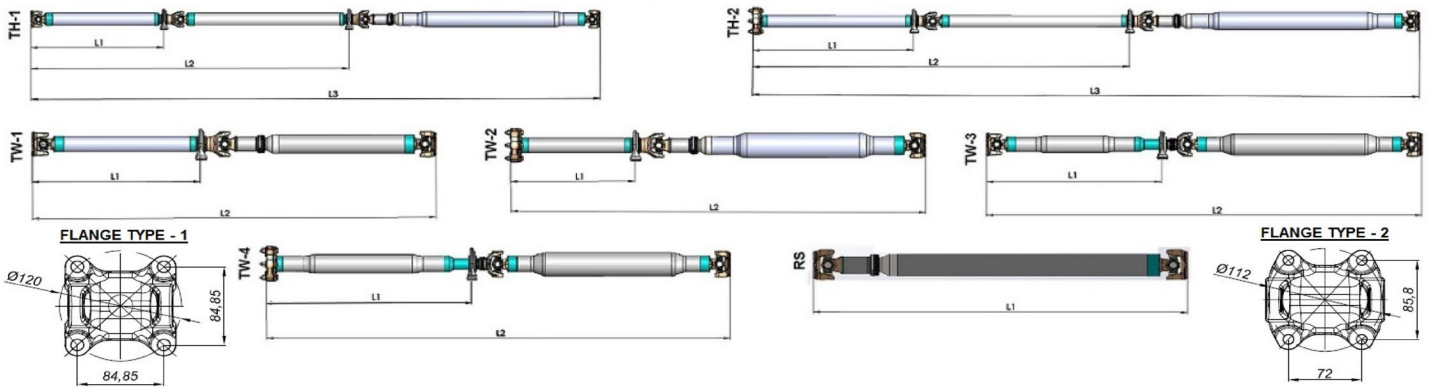

Als Ihr verlässlicher Partner für Neufertigung, Austausch sowie Reparatur und Wartung von Kardanwellen können wir Ihnen **ab sofort** auch Hauptantriebswellen für das neue Baumuster A 907 MB Sprinter in OE Qualität als Neuteil für den Ersatzbedarf anbieten.

UNTENSTEHENDE SACHNUMMERN SIND AB LAGER VERFÜGBAR:



OHP-Nr.	Vergl.-Nr.	Typ	Lz [mm]
315449	A9074106000	TH-1	3476
315450	A9074106100	TH-2	3478,5
315451	A9074106300	TH-2	3417
315452	A9074106400	TH-1	3447
315453	A9074106500	TH-2	3449,5
315454	A9074106700	TH-2	3388
315455	A9074107700	TW-1	2813
315456	A9074101401	TW-4	2789,5
315457	A9074101501	TW-4	2757
315458	A9074101601	TW-4	2729,5



Wir freuen uns auf Ihre Anfragen. Bitte sprechen Sie uns an. Ihr Uni-Cardan® Team.
E-Mail: customerservice.duesseldorf@walterscheid.com | Tel.-Nr.: 0800 – 165 65 00